

BLACKWATER

Great Plains, West-Elizabeth, USA

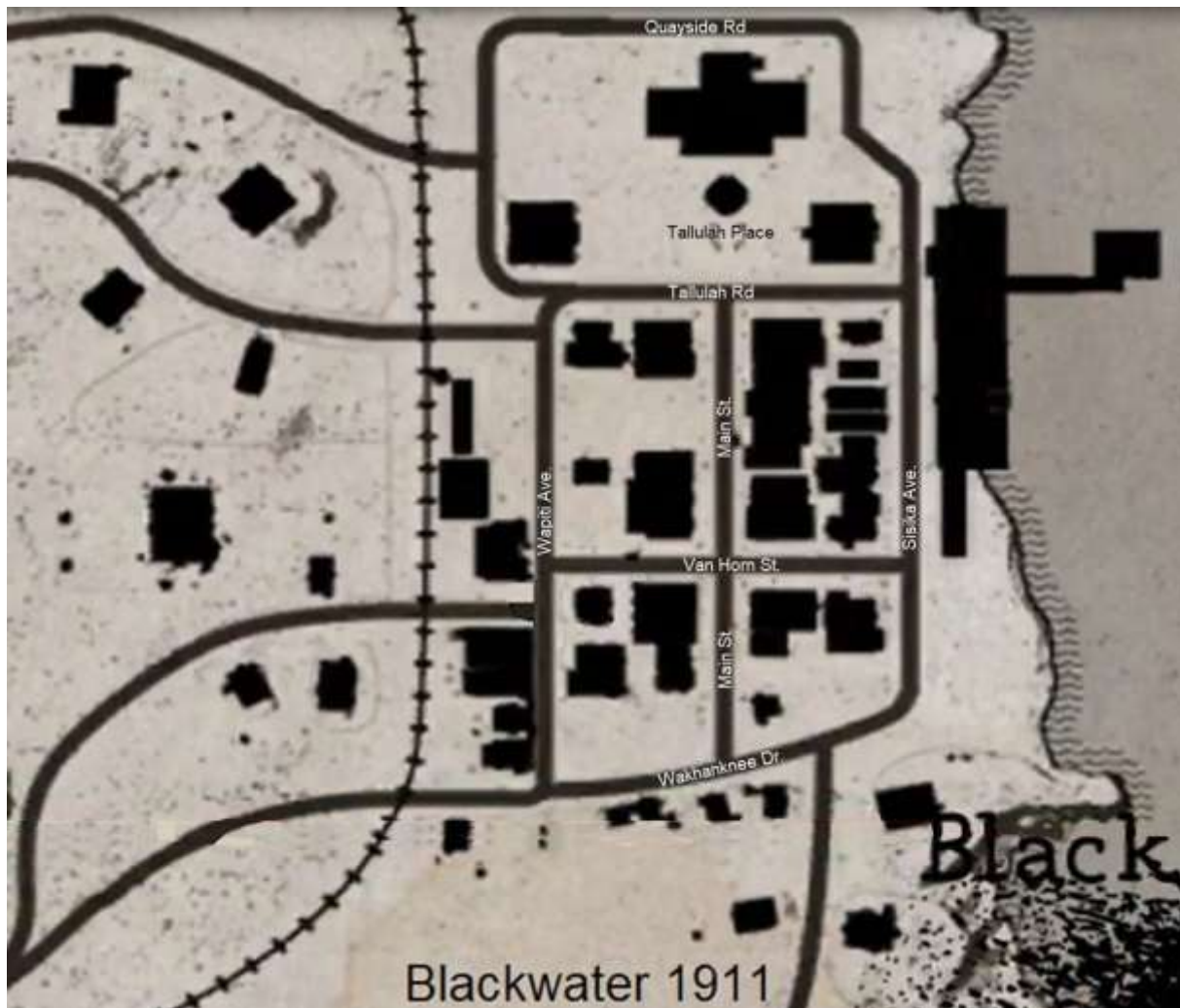

« 12 ans après »

une collection de Les Publications du Marcel

Table des matières

Introduction	4
Nos enquêteurs	5
Les entreprises qui nous ont quittés	6
Alimentation animale et graines	7
ANPE	8
Architecte	9
Avocats assureurs immobilier	10
Bouquiniste	12
Charpentier bois en gros	13
Charpentier constructeur.....	14
Compagnie maritime	16
Construction BTP.....	18
Écurie et maréchal-ferrand	19
Épicerie en gros	20
Lampiste	21
Peintre en véhicules	23
Poissonnier.....	24
Restaurant Flat Iron	25
Théâtre Imperial	26
Ceux qui sont restés.....	30
Alimentation générale.....	31
Ameublement	32
Auberge	33
Banque	34
Barbier	35
Blanchisserie	37
Boucher	38
Bureau de Poste et Fret	39
Bureau de tabac.....	44
Café	46
Chausseur-bottier	47
Cimetière	48
Église	49
Épicerie confiserie	53
Hôtel de ville	54
Hôtel-restaurant Blackwater	55

Journal	56
Maréchal-ferrand	58
Peintre décorateur.....	59
Photographe.....	61
Pompes funèbres générales.....	62
Poste de Police.....	64
Restaurant Blackwater.....	65
Saloon	67
Supérette.....	73
Tailleur	74
Théâtre Grand Theatre	75
Les nouveaux arrivés	77
Anthropologue	78
Armurier	79
Assureur immobilier	80
Bijouterie	81
Brunswick Brothers	82
Bureau de change	83
Bureau de l'immigration	84
Cabinet juridique.....	85
Caviste	86
Chantier.....	87
Charbon et bois	88
Confiseur	90
Ferry	91
Fournitures minières.....	92
Garage	93
Gare.....	94
Médecin	96
Peintre décorateur.....	97
Quincaillerie	98
Transporteur de Fret	99
Annexe 1 – Blackwater en 1911.....	100
Annexe 2 – Blackwater en 1899.....	102

Introduction

Qui ne se souvient pas de cet événement sensationnel qui a défrayé la chronique de la petite ville de **Blackwater** (Great Plains, West-Elizabeth) en 1899 ?

Un casse à la **Banque Coopérative West Elizabeth**, perpétré par une bande de hors-la-loi sans scrupules (comme tous les hors-la-loi) menée par un certain **Dutch van der Linde** (cliché ci-dessous), avait mal tourné pour eux car les voleurs, qui étaient repartis sur un Ferry de la **Compagnie maritime Lemoyne Eastern Riverboat** avec 150 000\$ en or, avaient tout perdu vu que le bateau avait coulé, détruit par les tirs des Forces de Police qui voulaient les empêcher de fuir¹.



Dutch van der Linde en 1899 (AFP)

Douze ans après, la ville de Blackwater a su se remettre de cette émotion et est devenue une ville encore plus prospère puisque sur les quarante-deux établissements, entreprises, professions libérales, organismes de service public et commerces qu'elle comportait alors, vingt-six ont subsisté mais vingt-et-un sont arrivés, ce qui a donné une nouvelle jeunesse à la ville.

Ce document inédit, réalisé en partenariat avec le Syndicat d'Initiative de la ville, présente de façon historiquement détaillée, imagée et factuelle, dans une première partie un inventaire de tous les établissements qui ont quitté la ville, ensuite ceux qui sont restés et enfin la liste de tous ceux qui sont arrivés et surtout l'apport qu'ils ont... apporté.

Les Publications du Marcel vous souhaitent une bonne lecture.

¹ Complètement inventé, l'auteur n'a pas lu le résumé de notre collègue (et nez en moins ami) Red Dead Wiki Fandom (Note de la Rédaction).

Nos enquêteurs



1899 : Arthur Morgan



1911 : John Marston

Arthur Morgan et **John Marston**, tous deux collaborateurs au **Guide Marcel**², ont aimablement prêté leur concours pour réaliser cette étude remarquable.

Qu'ils en soient ici remerciés.

Si.

² https://papocle.fr/lpdm/doc/Guide_Marcel_RDO.pdf

Les entreprises qui nous ont quittés

- Alimentation animale et graines
 - ANPE
 - Architecte
 - Avocats assureurs immobilier
 - Bouquiniste
 - Charpentier bois en gros
 - Charpentier constructeur
 - Compagnie maritime
 - Construction BTP
 - Écurie
 - Épicerie en gros
 - Lampiste
 - Peintre en véhicules
 - Poissonnier
 - Restaurant Flat Iron
 - Théâtre Imperial
- Josuah W. Tanner
S. D. Howell
Calvin F. Steele
Newbury
Oliver B. Mallory
Victor Cooper S
Cakes
Lemoyne Eastern Riverboat
Big Mill
B. R. Shelton
Pike Brothers
J. W. Beard
B. R. Shelton
M. Stern
S. F. Mack
Roger Planchon

Alimentation animale et graines



Joshua Tanner, que tout le monde à Blackwater appréciait particulièrement, est décédé d'une crise cardiaque cancérigène attrapée à la suite d'une chute de son cheval pourtant bénigne alors qu'ils tombaient tous deux d'une falaise de trente mètres de haut. L'enterrement de Joshua Tanner a été un événement remarquable car bon nombre de ses amis étaient là, c'est à dire une personne, un créancier anonyme à qui il devait de l'argent. Probablement. Son commerce sur **Wapiti Avenue** n'a pas été remplacé.

ANPE

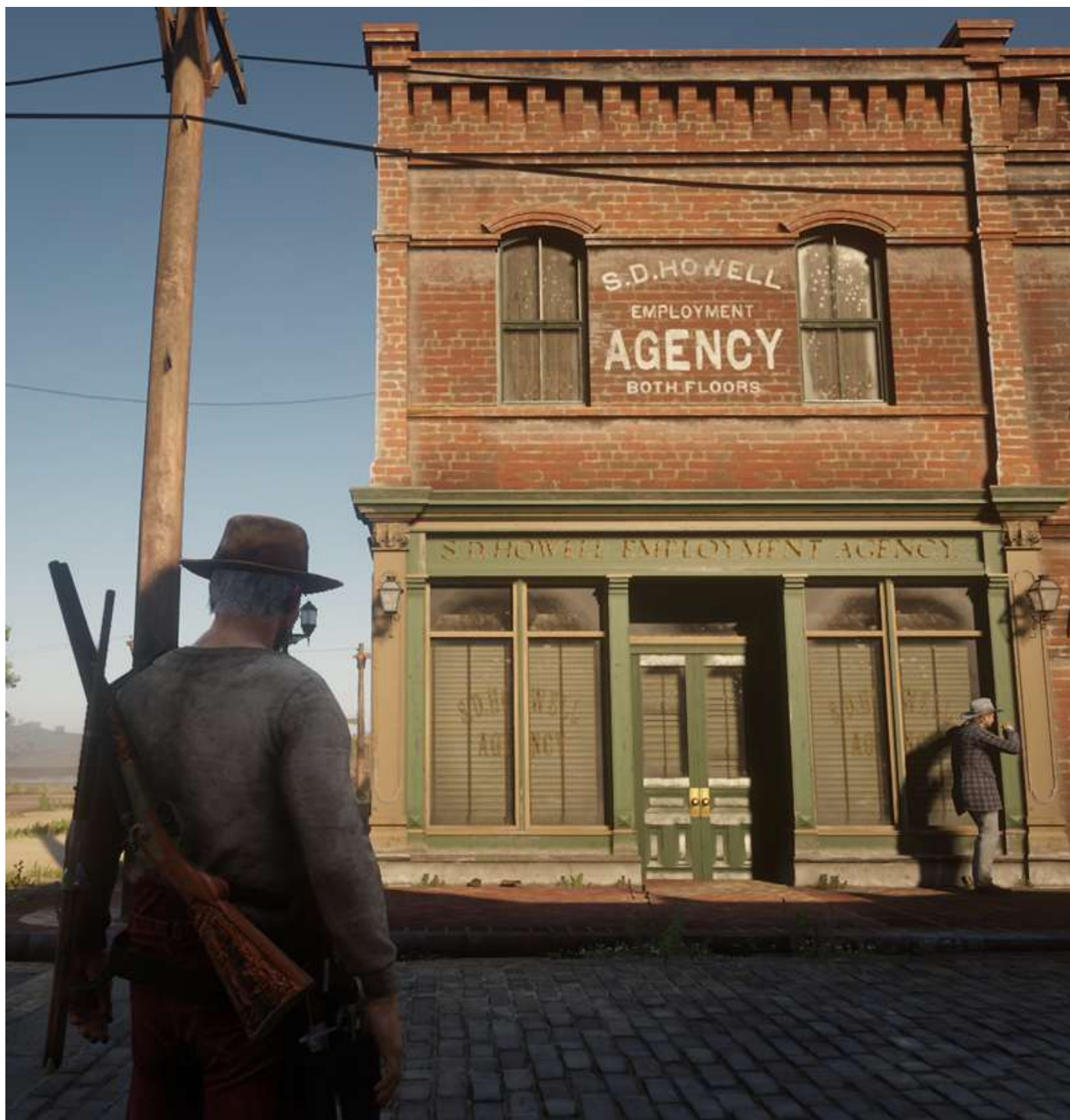

L'agence pour l'emploi de **S.D. Howell** sur **Main Street**, installée sur deux étages, excusez du peu, a fermé et n'a pas été remplacée. On peut se poser la question : « *Pourquoi ?* ». Notre enquêteur n'a pas la réponse.

Peut-être parce qu'avec la croissance de la ville, il y avait de plus en plus d'offres d'emploi pour les chômeurs, donc son activité a périclité et le petit gars, s'étant dit « *Oh well, let's leave this fucking town with no business* », est parti voir ailleurs si la moquette était plus verte dans les locaux des villes voisines. Probablement.

Architecte



Un certain **Calvin F. Steel**, architecte DPLG, s'était installé dans un très bel immeuble au 22-24 **Main Street**, à côté de l'hôtel **Blackwater Hotel**, dont il sous-louait la moitié du rez-de-chaussée (de l'immeuble, pas de l'hôtel) à un bouquiniste distingué, le sieur **Oliver B. Mallory** (porte jaune sur le cliché ci-dessus). Les bouquinistes sont toujours distingués, allez savoir pourquoi. Lorsque notre inspecteur est revenu à Blackwater en 1911, non seulement il a constaté que le cabinet d'architecte n'existait plus mais que la boutique du bouquiniste n'existait plus non plus, et l'immeuble est à l'abandon.

Ce bâtiment serait-il hanté ? Cette question existentielle fera l'objet d'une enquête à paraître³.

³ C'est même pas vrai (Note de la Rédaction).

Avocats assureurs immobilier



En 1899, dans **Main Street**, il y avait un cabinet d'avocats-assureurs spécialisés dans l'immobilier, la **Maison Newbury**.

Ils ne devaient pas avoir beaucoup de travail parce que leur commerce, peut-être douteux (?)⁴, a disparu.

⁴ « Hypothèse à la fois inutile et médisante, voire calomnieuse, puisque non fondée » (Note de la Rédaction). « La Rédaction commence à m'emmerder » (Note de l'auteur).

Pourtant, aux États Unis, les avocats sont tous débordés de travail puisqu'ici on peut poursuivre n'importe qui pour n'importe quoi.

Pensez : Une dame a poursuivi le fabricant de son lave-linge et a gagné son procès⁵ parce qu'elle a mis son chat dedans et qu'il est mort.



⁵ Histoire qualifiée de « légende urbaine » par le chat Gépété.

Bouquiniste



Un certain bouquiniste nommé **Oliver B. Mallory**, s'était installé dans un très bel immeuble au 22-24 **Main St.** à côté de l'hôtel **Blackwater Hotel**, dont il sous-louait la moitié du rez-de-chaussée (de l'immeuble, pas de l'hôtel) à un architecte DPLG, le sieur **Calvin F. Steel** (porte bleue dans le cliché ci-dessus). Les architectes sont toujours DPLG, allez savoir pourquoi⁶. Lorsque notre inspecteur est revenu à Blackwater en 1911, non seulement il a constaté que la boutique du bouquiniste n'existait plus mais que le cabinet d'architecte n'existait plus non plus, et l'immeuble est à l'abandon.

Ce bâtiment serait-il hanté ?

Cette question existentielle fera l'objet d'une enquête à paraître⁷.

⁶ C'est même pas vrai (Note de la Rédaction).

⁷ C'est même pas vrai (Note de la Rédaction).

Charpentier bois en gros



Selon Madame **Tanner**, l'épouse de son voisin, Monsieur **Victor Cooper S**, originaire d'**Austin** (Texas) comme chacun sait, aurait fait une mini crise cardiaque et subséquemment décidé de prendre une retraite anticipée en Russie (où il neige plus souvent que dans le Comté de West Elizabeth), la neige ayant des vertus réputées pour soigner les crises cardiaques⁸. L'établissement est donc définitivement fermé et une affiche (mal) collée derrière la vitrine indique :



⁸ Non, ne cherchez pas, pour celle-ci je n'ai rien trouvé.

Charpentier constructeur



Alors, le Père **Cakes** a été plutôt *piece of*⁹ parce que sa baraque au bas mot a été expropriée par la **Compagnie Fédérale des Chemins de Fer** pour y construire l'entrepôt d'un transporteur de fret. Un rapide coup d'œil sur la carte permet de *figurer out* la situation :

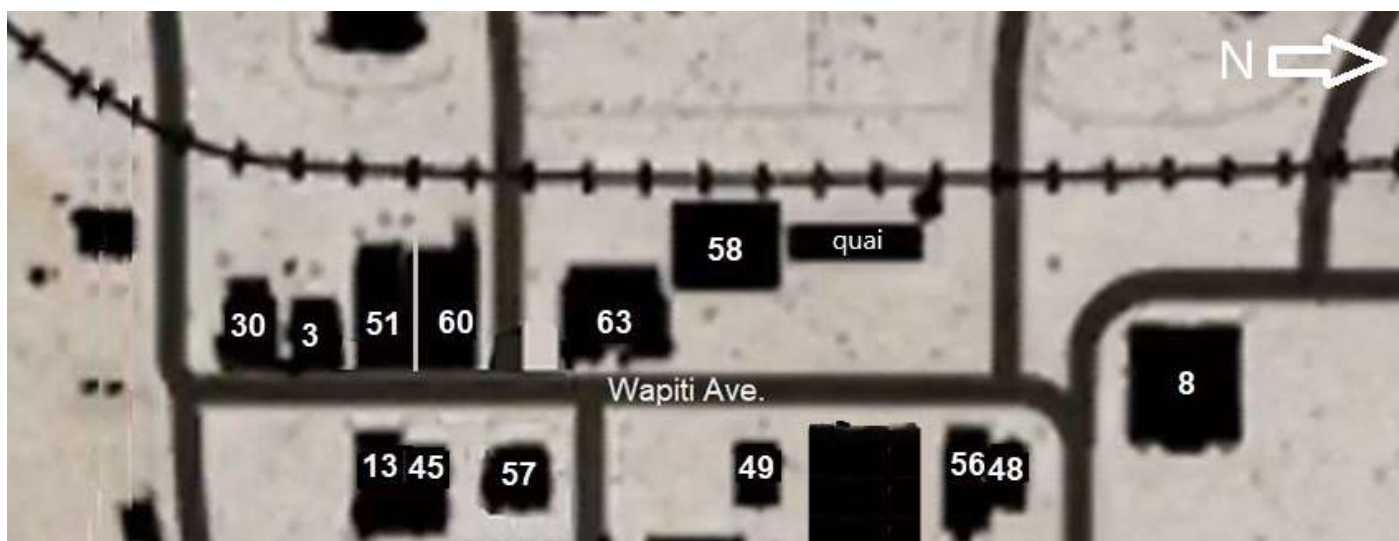

⁹ Piece of... pissed off. Énérvé. Faut suivre, là.

Légende

58 : gare SFCF

63 : Transporteur de fret



Pour les autres références, voir l'annexe 1.

Compagnie maritime



La (célèbre) compagnie maritime **Lemoyne Eastern Riverboat Co.** a été reprise par le Groupe **Blackwater Ferry** après le (tristement célèbre) naufrage du **Grand Korrigan**. Ils ont vaguement relouqué la cahute, le reste sans changement.





THE LEMOYNE EASTERN RIVERBOAT CO.
BLACKWATER
1867



DEPARTURE FROM
BLACKWATER PIER
GRAND
KORRIGAN
REGULAR DEPARTURES DAILY
FROM BLACKWATER.

Carrying the United States Mails.

Steamer CALUMET, Capt. Wm. Morris
Steamer HEARTLAND, Capt. E. Reid
Steamer RHODES, Capt. M. Sambrook
Steamer VAN HORN, Capt. Rob't Jones

For further Particulars enquire at the Office of
the Lemoyne Eastern Riverboat Company.

LOCATED ON BLACKWATER PIER.

Construction BTP



Même motif, même punition, l'entreprise de BTP **Big Mill Construction** de **Milos Foreman**¹⁰ a été expropriée par la SFCF, et lui-même s'est reconverti dans le cinéma, inventé quelques années auparavant en France par les **Frères Lumière**, comme chacun sait.

Circulez, il n'y a rien à voir.

¹⁰ Oscar du meilleur réalisateur en 1975 avec *Vol au dessus d'un nid de coucous*, cela méritait un éloge, non ?

Écurie et maréchal-ferrand



Le sieur **B.R. Shelton**, maréchal-ferrand et propriétaire-gérant de l'écurie **Livery Stable** et de l'atelier de peinture de véhicules y relatif, est allé voir ailleurs si l'herbe était plus verte.

Heureusement, une certaine Dame **McCormick** (née **Nouvoila**) l'a remplacé en ouvrant un atelier de maréchale-ferrande sur **Wapiti Avenue**.

Voir plus loin, au chapitre *Les nouveaux arrivés*.

Épicerie en gros



L'épicerie en gros des Frères **Pike** a fermé, et notre enquêteur n'a pu recueillir aucune information sur cette affaire troublante, disons-le.

La rumeur dit que les frangins se seraient brouillés, l'un traitant l'autre de crâne d'œuf, l'autre de Beaujolais mal orthographié¹¹.

Peu importe, cette bonne Madame **Wilson** en a ouvert une autre sur **Main Street**.

Voir plus loin, au chapitre *Les nouveaux arrivés*.

¹¹ insulte inconnue de notre Rédaction à l'heure où nous mettons sous presse.

Lampiste



L'ami **J.W. Beard**, lampiste, fils de Séraphin (assureur chez **Mondass**), a également quitté la ville au nez et à la barbe de tout le monde.

C'est dommage parce que ce brave homme était un artisan spécialisé dans la fabrication, la vente et l'entretien des lampes. Avant l'avènement de l'électricité, l'éclairage reposait principalement sur des lampes à huile, des lanternes, et plus tard des lampes à gaz.

Les lampistes avaient donc un rôle crucial dans la vie quotidienne, tant pour les particuliers que pour les entreprises.

Voici quelques aspects spécifiques du commerce de lampiste à cette époque :

- Vente et réparation des lampes : Les lampistes vendaient des lampes à huile, des bougeoirs, des chandeliers et, à partir du milieu du XIX^e siècle, des lampes à gaz. Ces objets étaient utilisés dans les foyers, les rues, et les établissements publics, où l'éclairage était une nécessité quotidienne.
- Entretien et remplissage des lampes : Avec les lampes à huile et à gaz, un entretien régulier était indispensable. Les lampistes pouvaient donc être chargés de remplir les lampes d'huile, de remplacer les mèches, ou de nettoyer les verres et autres parties des lampes pour garantir un bon éclairage.
- Fabrication artisanale : Les lampistes produisaient parfois leurs propres lampes, en utilisant différents matériaux comme le cuivre, le fer ou le verre. Ils créaient aussi des accessoires et des pièces de rechange pour les lampes, ce qui les rendait essentiels dans un monde où la fabrication en série et les pièces standardisées n'étaient pas encore généralisées.
- Développement de l'éclairage public : Avec l'industrialisation, les villes nord-américaines ont commencé à installer des lampes à gaz dans les rues, et le commerce de lampiste s'est diversifié en intégrant l'installation et la maintenance de ces nouvelles infrastructures d'éclairage urbain.
- Adaptation à la révolution électrique : Vers la fin du XIX^e siècle, l'introduction de l'électricité a bouleversé le secteur du lampiste. Ceux qui ne s'adaptaient pas à cette technologie émergente ont vu leur activité décliner, tandis que d'autres se sont reconvertis en électriciens pour s'occuper des nouvelles installations de lampes électriques.

En somme, le commerce de lampiste au XIX^e siècle en Amérique du Nord était à la fois artisanal et indispensable, jouant un rôle majeur dans l'éclairage domestique et public avant que l'électricité ne devienne la norme.

On dit : « Merci qui ? » Merci le chat Gépété (lol). 😊

Peintre en véhicules



Contrairement à ce que l'on peut penser, cette boutique n'est pas un commerce indépendant de son voisin, le maréchal-ferrand établiste **Sheldon**, mais un simple atelier de peinture de calèches et autres diligences, où celui-ci proposait aussi des harnachements pour chevaux au 10 **Wapiti Avenue**. L'atelier n'a pas été remplacé.



Calèche modèle Q peinte

Poissonnier



Monsieur **Stern**, pourtant étoile montante dans la profession, a quitté la belle ville de **Bergues Blackwater** pour aller élever des saumons en Norvège, où ils remontent les rivières pas à pas¹².

Domage.



Oui.

¹² « *Qu'est-ce que vous en pensez ? – Mais Chef, vous n'avez rien dit – Ah pardon, oui. La prise d'otage.* » (Rrrrrr, un flim de Alain Chabat, avec Guy, Guy, Guy, Alain Chabat, Maurice Barthélémy, Jean-Paul Rouve, Pierre-François Martin-Laval et Marina Foïs, 2004.

Restaurant Flat Iron



Parti à Londres...



Théâtre Imperial



Alors là (non, pas là, là) c'est le mystère du (XIXe) siècle. Cet établissement initié par **Napoléon III** était un lieu d'exception et d'excellence à l'acoustique parmi les plus parfaites au monde. Sa fermeture n'a jamais été expliquée.



Vue intérieure avant sa démolition

Vu la programmation de l'**Imperial Theatre** en 1899, ceci explique peut-être cela...

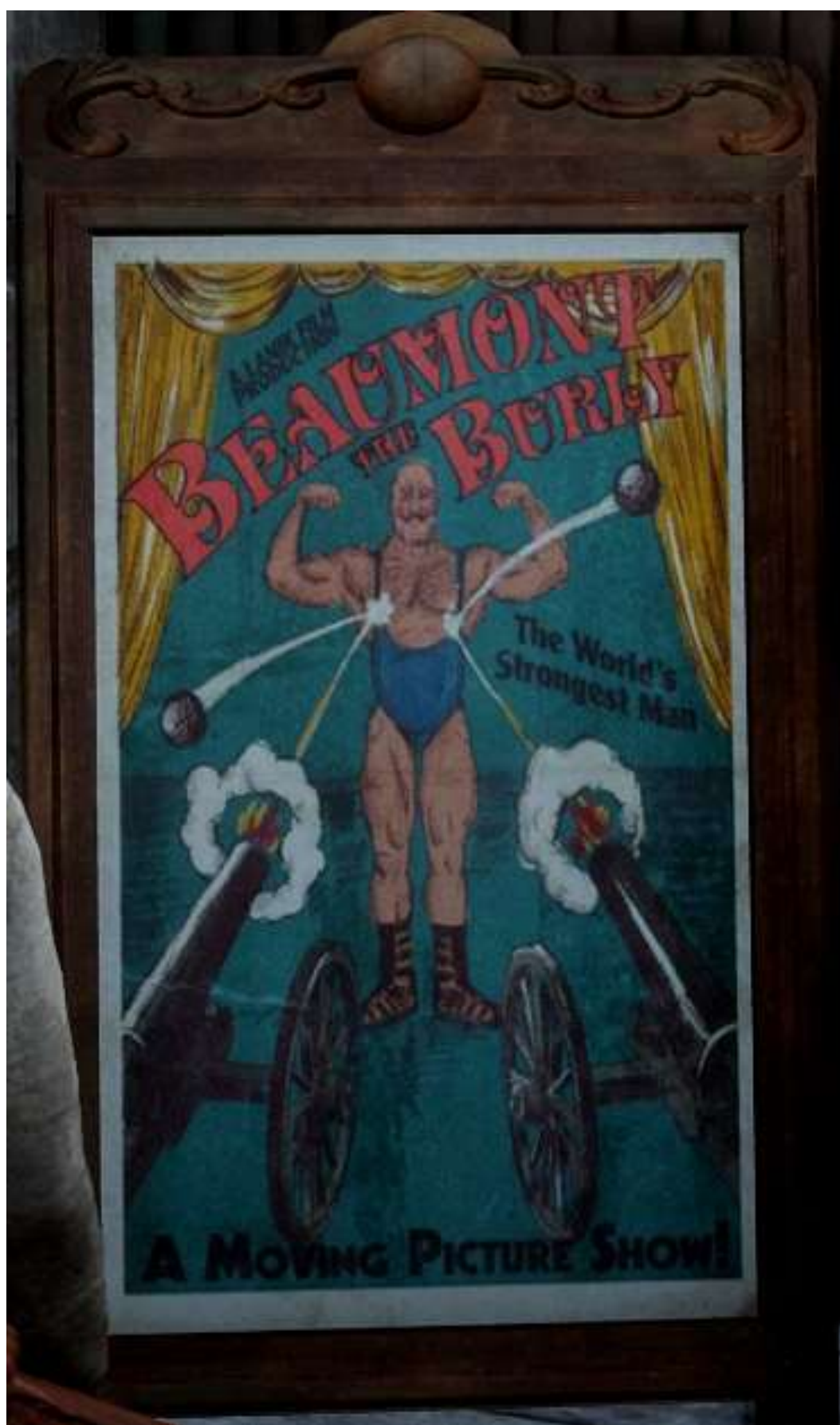

¹³ Voir le « flim » ici : <https://www.youtube.com/watch?v=je02stHBTdk>

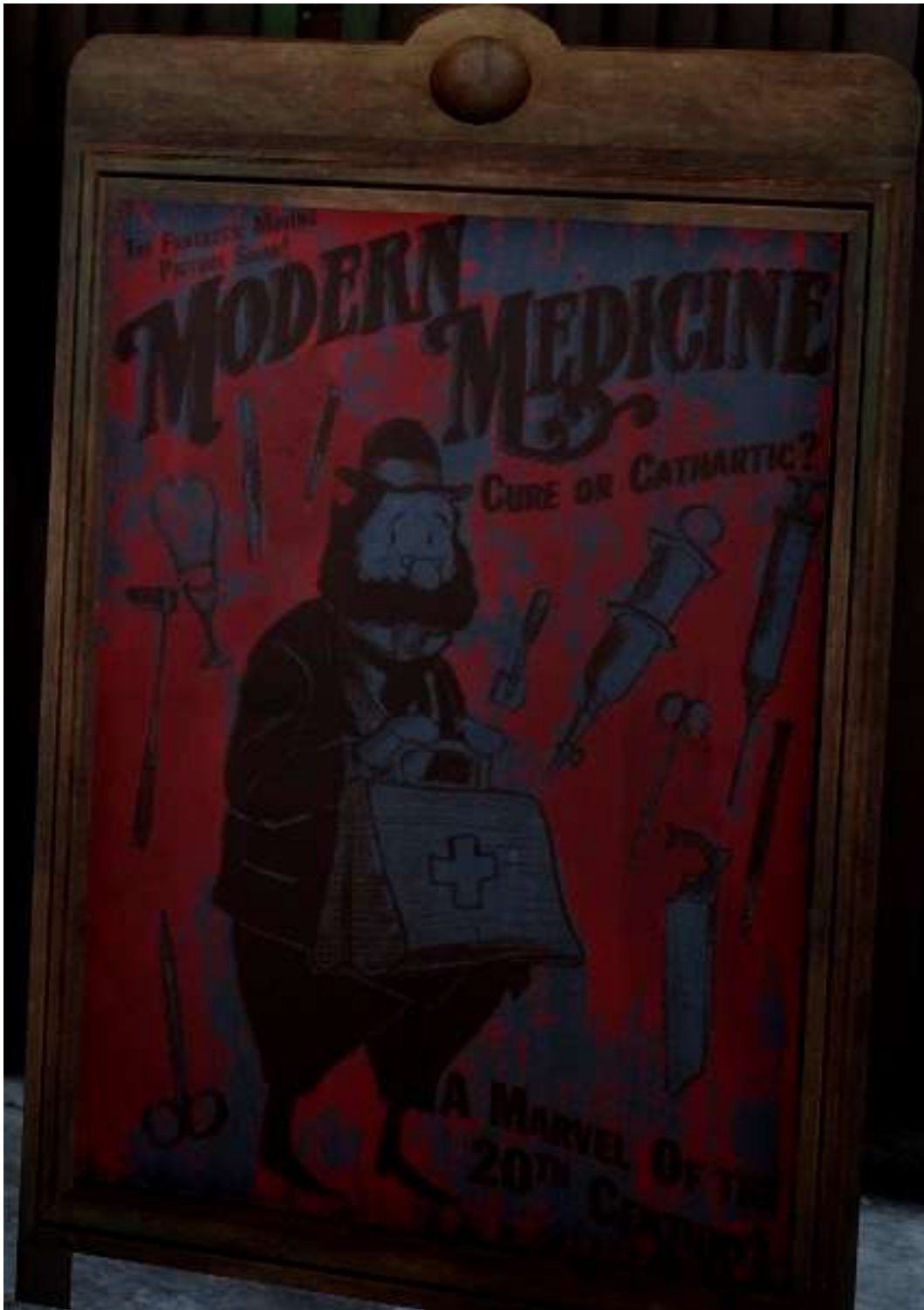



Ceux qui sont restés

- alimentation générale
- ameublement
- auberge
- banque
- barbier
- blanchisserie
- boucher
- bureau de Poste et fret
- bureau de tabac
- café
- chausseur-bottier
- cimetière
- église
- épicerie confiserie
- Hôtel de ville
- hôtel-restaurant Blackwater
- journal
- maréchal-ferrand
- peintre décorateur
- photographe
- pompes funèbres générales
- poste de Police
- restaurant Blackwater
- saloon
- supérette
- tailleur
- théâtre Grand Theatre

Alimentation générale



La boutique de **R.J. Dutton** au 17 **Sisika Avenue** en 1899



Et en 1911 : Façade refaite, remplacement de l'avant toit par une tenture déroulante, et la Ville a judicieusement placé un réverbère devant sa porte.

Ameublement



Le magasin d'ameublement **Woodcock** au 19 **Sisika Avenue** en 1899



et en 1911. Les vitrines ont été agrandies vers le haut, non ?

Auberge



L'auberge **Altheway** au 27 **Main Street**.



12 ans après (on a enlevé un drapel et refait le toit...)

Banque



Les banques ont de la thune, c'est bien connu, donc voici les bureaux de 1899...



...et leur nouveau siège en 1911.

Barbier



En 1904 un incendie dramatique a totalement détruit l'immeuble du barbier **Wilton** et le restaurant **Blackwater** qui se trouvait à sa droite (et qui a donc dû déménager).

Heureusement, le studio du sieur **Lockart**, photographe de son état, a été épargné grâce à la promptitude des sapeurs pompiers de la ville, qu'ils en soient ici remerciés. A leur place, le barbier **Wilton**, substantiellement dédommagé par le Cabinet

d'avocats-assureurs immobilier **Newbury**, a construit un nouveau bâtiment à côté de l'auberge **Althewaye**, bâtiment que l'on voit sur le cliché ci-dessous dans toute son authenticité.



Quant au photographe **Wilton**, il a préféré quitter la ville. Son local a été reconstruit par un médecin nouvellement arrivé, le sieur **Bonafide**, PhD¹⁴.



¹⁴ « Physician » se traduit par médecin et donc, PhD signifie Docteur en médecine.

Blanchisserie



Bon, l'ami **Sam Wah** a dû se dire : « *Les deux petites fenêtres, ça me va pas* », donc il a fait refaire sa façade (son voisin le restaurant **Flat Iron** aussi). Pourquoi pas ?



Boucher



Suite à un début d'incendie en 1909, le boucher-charcutier **Elridge** a reconstruit...



...au même endroit¹⁵.

¹⁵ Note de la rédaction : « Prière de rappeler au photographe d'opérer de jour, svp. Merci. »

Bureau de Poste et Fret

Alors ici, un propos détaillé s'impose.

Si.

Comme chacun sait, les deux réseaux ferrés de la région (PUR et CUR¹⁶) n'étaient pas interconnectés.

Comment cela pouvait-il se faire (à cheval) ?

Nul ne sait.

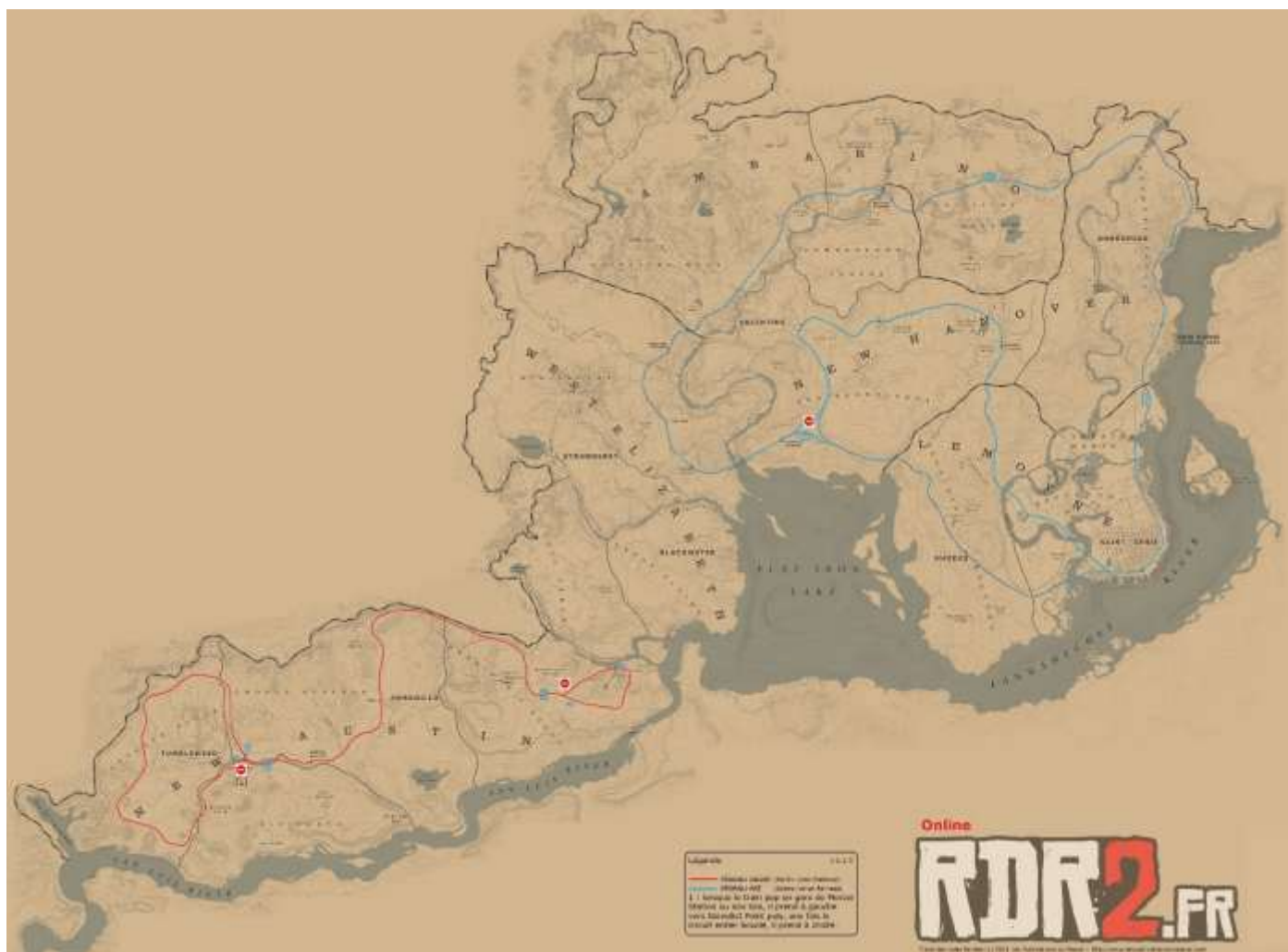

Cliquer [ici](#)¹⁷ pour voir la carte en grand.

Donc, une pétition a été déposée au niveau fédéral pour cette interconnexion.

Vous trouverez à la page suivante une carte représentant la fameuse demande dans toute sa hardiesse, hardiesse teintée d'un certain optimisme anticipatif, disons-le.

¹⁶ Pacific Union Railroad et Central Union Railroad, vous suivez pas.

¹⁷ <https://papocle.fr/lpdm/images/carte-rdr-2-trains.jpg>



Et bien nous avons été entendus. A force de tourner en rond devant l'Hôtel de ville de Blackwater avec nos pancartes en hurlant : « *On ne lâche rien !* » et « *Li-bé-rez nos camarades !* », nous avons eu notre interconnexion et la ville a eu sa gare.

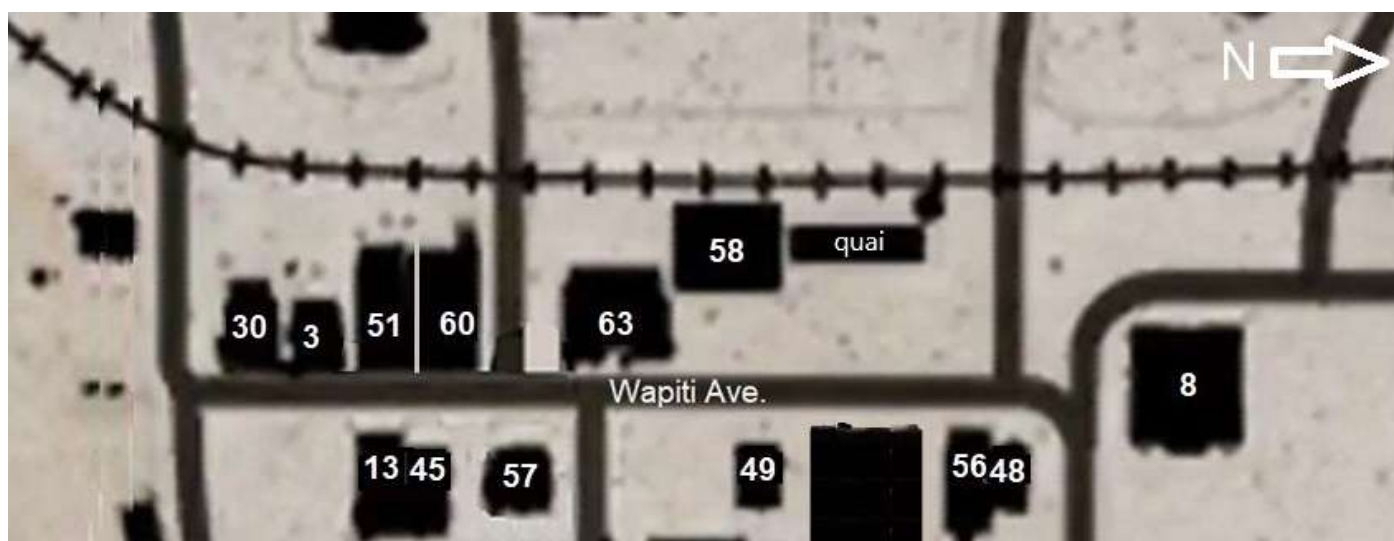

Légende. 58 : Gare, 63 : Fret. Voir la liste complète des références en annexe 1.

Le nouveau pont sur l'**Upper Montana River**, qui relie la gare de **Blackwater** à la halte ferroviaire de **Riggs Station** :



Espace publicitaire à louer
S'adresser au Journal qui transmettra



Les locaux du bureau de Poste et de fret en 1899



Le nouveau bureau de Poste (Marcel, tu as oublié d'enlever le message avec Paint...) ¹⁸

Et les locaux du fret.

¹⁸ Note de la Rédaction.



Heu... les marbrures ?

Vous me demandez, cher cousin, où ils... où ils demeurent exactement¹⁹ ?

Hé bien, ces marbrures proviennent du fait que l'on ne peut pas faire de copies d'écran avec ce jeu sur une PS3²⁰, et le cliché manquait dans sa base de données, donc l'auteur a pris son écran en photo avec son smartphone vu qu'aucun émulateur de PS3 sur PC ne fonctionne à l'heure où nous mettons sous presse...

¹⁹ <https://www.youtube.com/watch?v=TJHY85ZcqS4>

²⁰ Certains jeux le permettent, d'autres pas. Pour ceux qui le permettent, il suffit d'appuyer sur la touche PS de la manette, puis d'aller dans le menu **Photo** et de sélectionner **Sauvegarder la capture d'écran** (exemple : <https://www.youtube.com/watch?v=Lnv21gU04Vc>). Voir aussi la documentation de SONY pour la PlayStation 3 : <https://manuals.playstation.net/document/fr/ps3/current/photo/photo.html>

Bureau de tabac



On ne connaît pas le nom du buraliste, mais on sait qu'en 1911 il propose, en plus de ses boîtes de tabac à chiquer **Jolly Jack's**, des cigares et des pipes (tous les goûts (sexuels) sont respectables, ne sont-ils pas ?).



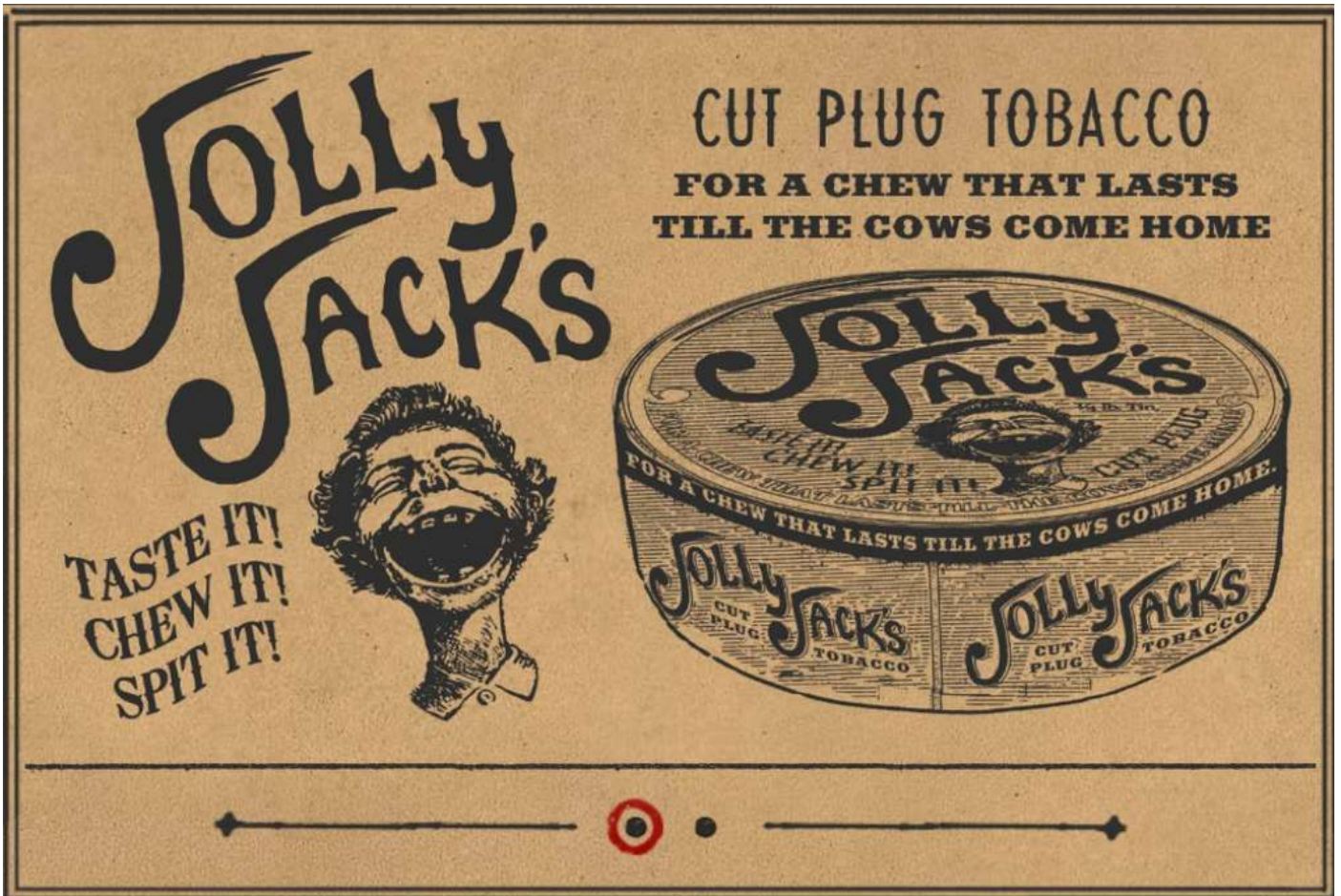

Jolly Jack's

Goûtez-le !
 Mâchez-le !
 Crachez-le !

Tabac coupé en morceaux
 pour un machouillage qui dure jusqu'à ce que
 les vaches soient de retour à la maison.

Café

On ne va pas le dire à chaque fois, l'implantation de la gare et donc l'interconnexion de la ville de **Blackwater** avec les réseaux ferrés²¹ de la PUR et de la CUR²², a permis un apport de touristes et de nouveaux commerçants qui a considérablement enrichi les finances municipales, c'est pourquoi la plupart des entreprises présentes en 1911 ont en réalité bénéficié de subventions notables et importantes²³ pour rajeunir leurs facades.



²¹ Les hauts et les bas (un pack de six pour celui ou celle qui la trouve, celle-là). 😊

²² Voir la note page 35 (vous suivez pas).

²³ Et non pas « conséquentes » comme on le trouve à toutes les sauces aujourd'hui, alors que *conséquent* signifie « qui est la conséquence de » et n'a jamais été un synonyme de *important* (Note de l'auteur).

Chausseur-bottier

Alors, l'ami **Elais K. Fitch**, lui, n'a rien compris au flim, parce que sa façade de 1899 est quand-même beaucoup plus classieuse que celle de 1911. Non ?



Cimetière



24

²⁴ On ne voit pas l'intérêt de cette publication (Note de la Rédaction). Je suis d'accord (Note de l'auteur).

Église



L'église catholique de la Sainte Ascension en 1899.



La même en 1911. L'entrée a été déplacée. Pourquoi ? Mystère.



Intérieur de l'église évangélique, dans toute sa tristesse protestante²⁵.

Lors de son séjour à **Blackwater** en 1911, notre enquêteur a été surpris de constater que l'église catholique de la **Sainte Ascension** était devenue une église évangélique.

Interrogé, le Pasteur **Chet J.P. Tay**, rencontré sur place, lui a donné les explications suivantes :

« L'histoire d'une église catholique dans le Sud-Ouest américain profond, devenue évangélique en une dizaine d'années, pourrait refléter plusieurs phénomènes sociaux et culturels de l'époque, révélateurs des dynamiques religieuses et démographiques dans la région au tournant du XX^e siècle. Les années 1899-1911 furent en effet marquées par des changements importants qui contribuèrent à transformer la vie religieuse locale dans de nombreuses régions rurales des États-Unis.

Ces phénomènes sociaux et culturels sont les suivants :

a) À cette époque, l'état de West Elisabeth, comme ses voisins, connaissait une forte influence du protestantisme évangélique, en particulier de courants tels que le méthodisme, le baptisme et le pentecôtisme. Des prédicateurs itinérants, souvent appelés "revivalistes", parcouraient les villages pour organiser des réveils religieux (ou "revivals"), des rassemblements où ils prêchaient un christianisme intense, émotionnel et personnel. Le mouvement évangélique était souvent plus accessible et participatif que l'Église catholique, avec des pratiques qui encourageaient un engagement

²⁵ « L'auteur est prié de garder ses appréciations subjectives pour lui » (Note de la Rédaction). « Oui mais bon, ils ont enlevé toutes les statues, les tableaux, les objets liturgiques, c'est un peu tristounet, non ? » (Note de l'auteur). « Peut-être, mais on ne va pas commencer un débat ici sur le sujet, si ? » (Note de la Rédaction). « Non » (Note de l'auteur).

communautaire actif à forte connotation subjective.

Dans un village rural, ces rassemblements évangéliques pouvaient séduire une population qui aspirait à des pratiques religieuses plus flexibles et moins hiérarchiques que celles de l'Église catholique. Cela était d'autant plus vrai si les prêtres catholiques devaient couvrir plusieurs villages et étaient donc rarement disponibles pour assurer une présence pastorale constante.

b) En raison de l'évolution des flux migratoires, la composition ethnique et religieuse des villes et villages de West Elisabeth changeait rapidement à cette période. Les communautés d'immigrants européens, irlandais ou polonais par exemple, qui avaient établi des paroisses catholiques, pouvaient se réduire progressivement. Certains habitants, d'origine mexicaine et souvent catholiques, migraient également vers des zones plus prospères, tandis que des migrants protestants, venant d'autres États ou d'autres régions, arrivaient pour s'installer et développer l'agriculture ou le commerce local.

Dans un tel contexte, il était fréquent que les petites paroisses catholiques perdent en nombre et en soutien, tandis que les églises protestantes, souvent plus actives localement, gagnaient du terrain. Si une majorité de la population du village basculait vers le protestantisme évangélique, il pouvait être difficile pour une église catholique de maintenir sa présence sans une communauté suffisante pour la soutenir.

c) Au début du XX^e siècle, le manque de prêtres était un problème récurrent pour l'Église catholique dans les zones rurales des États-Unis, y compris dans l'état de West Elisabeth. Dans les petites localités, un prêtre devait souvent desservir plusieurs villages, se déplaçant à cheval ou en charrette sur de longues distances pour y dire la messe et administrer les sacrements. Si un prêtre assigné à une paroisse rurale venait à partir ou si sa charge devenait trop lourde, il n'était pas rare que la paroisse se retrouve sans célébrant pour une période prolongée.

Face à l'absence d'un leadership spirituel régulier, la communauté pouvait se tourner vers des pasteurs protestants locaux ou itinérants comme moi, plus disponibles et prêts à s'implanter durablement. Parfois, l'édifice lui-même finissait par être "repris" et utilisé par une église évangélique pour accueillir une nouvelle communauté religieuse en plein essor.

d) L'entretien des bâtiments ecclésiastiques était une charge importante, particulièrement dans les zones rurales où les revenus de la communauté étaient limités. Si la paroisse catholique voyait sa fréquentation diminuer, il devenait difficile de collecter suffisamment de dons pour entretenir l'édifice et payer les frais liés au maintien de l'église et du cimetière attenant.

Dans certains cas, l'église pouvait être vendue ou louée pour être reprise par une communauté protestante émergente. Les églises évangéliques étant souvent plus décentralisées et flexibles dans leurs structures de culte, elles pouvaient s'adapter plus facilement à la prise en charge d'un nouvel édifice, même modeste.

e) Enfin, les églises évangéliques, avec leur approche « spectaculaire²⁶ » de la pratique

²⁶ Au sens de « se donner en spectacle » lors des célébrations (note de l'auteur).

de la foi, répondaient à un besoin de connexion émotionnelle et communautaire qui résonnait particulièrement bien dans les villages de l'époque. Dans un village où la vie sociale se concentrait autour de quelques bâtiments communautaires, les églises évangéliques faisaient souvent office de lieux de rassemblement pour les événements communautaires, des réunions de prière aux repas de voisinage. Leur approche informelle de la pratique religieuse attirait de nouveaux adeptes et créait un lien plus immédiat entre l'église et la vie quotidienne des habitants.

Depuis 1899, il n'est donc pas surprenant que cette ancienne église catholique ait pu être réaffectée en église évangélique, répondant ainsi à la demande d'une ville dont les priorités religieuses ont évolué au fil des années. »

Épicerie confiserie

Madame **Wilson** a eu l'excellente idée d'ouvrir son épicerie-confiserie entre le **Blackwater Saloon** et le **Grand Theatre**, ce qui permet aux enfants privés de l'un et de l'autre de pouvoir venir se gaver impunément de bombons Haribo-c'est-beau-la-vie.

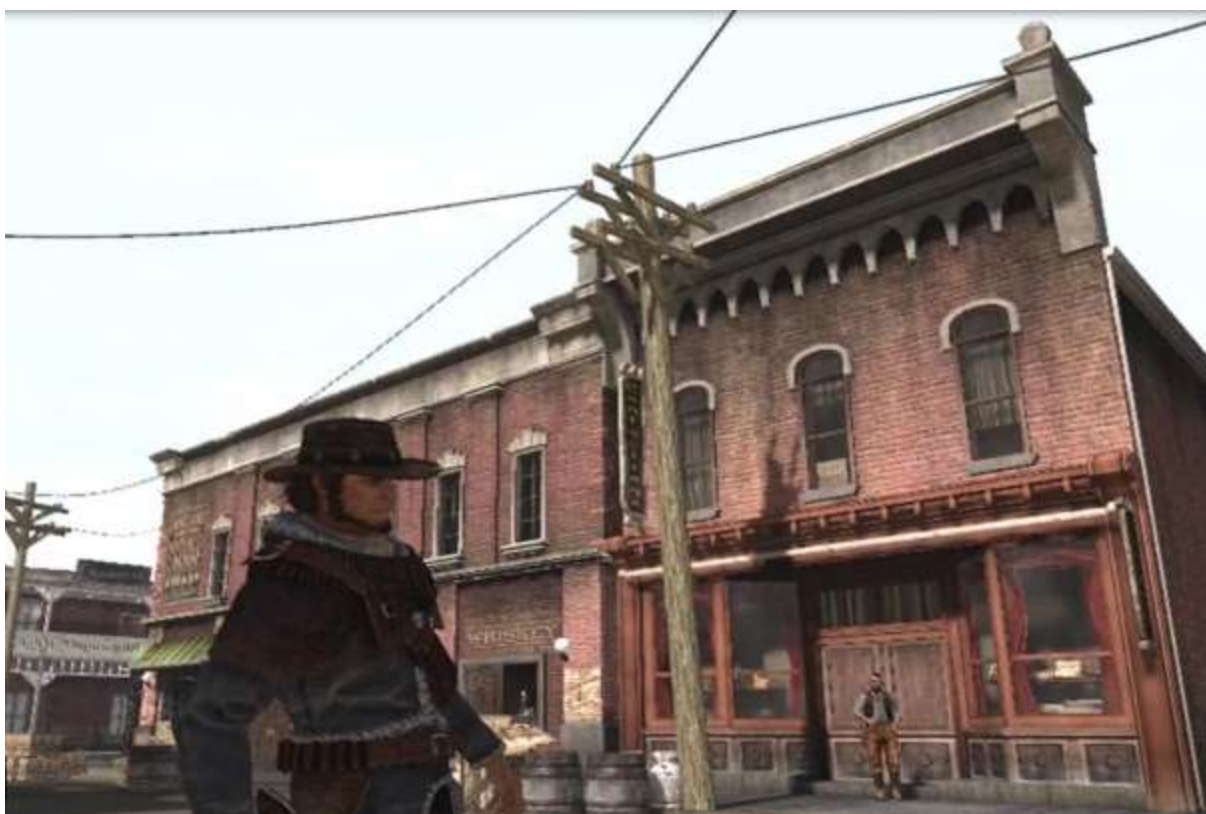

Hôtel de ville

Comme on le voit sur les clichés ci-dessous pris par nos enquêteurs du **Guide Marcel** (en vente dans cette salle²⁷), l'Hôtel de ville de **Blackwater** a été surélevé d'un étage²⁸ et son beffroi légèrement modifié pour améliorer la visibilité de l'horloge multi-cadrons.



²⁷ https://papocle.fr/lpdm/doc/Guide_Marcel_RDO.pdf

²⁸ « C'est même trop pas vrai, les images ont été inversées, appelez-moi l'infographiste. » (NdLR).

Hôtel-restaurant Blackwater



1899.

1911 (oui, la chambre en haut à droite au 2^e étage est en cours de travaux)

Journal



Si le lecteur attentif s'interroge (légitimement) sur l'inscription « Newspaper Offices Job Printing », qu'il sache que :

"Newspaper Offices" indique que le bâtiment est le siège du journal le Blackwater Ledger. À la fin du XIX^e et au début du XX^e siècle, chaque ville, même petite, avait souvent un ou plusieurs journaux locaux qui rapportaient les nouvelles locales, nationales et parfois des éditoriaux engagés.

"Job Printing" fait référence à un service annexe proposé par ce bureau de presse. Beaucoup de journaux de l'époque n'étaient pas uniquement dédiés à l'impression de nouvelles, mais utilisaient leurs presses pour imprimer d'autres documents afin de les rentabiliser (les presses, pas les documents) :

- Affiches (pour les chasseurs de primes, notamment)
- Cartes de visite,
- Papiers à en-tête,
- Programmes d'événements,
- Publicités, etc.

Ce modèle économique était essentiel pour la survie des petits journaux, surtout dans les villes en développement comme Blackwater.

Il n'y a pas de quoi.

Miaou²⁹.



²⁹ Bon, on ne va pas abuser des textes du chat Gépété, mais bon, chat meuble bien le doc.

Maréchal-ferrand



Là, spontanément, aucun texte pertinent ne vient à l'esprit de l'auteur, celui-ci présente donc ses plates zexcuses à l'honorable (de lapin) assemblée des lecteurs et on passe rapidement à la page suivante. Par ici, Messieu-Dames s'il vous plaît.

Peintre décorateur

Monsieur **Delecourt**, on s'en souvient, avait son studio au dessus de Monsieur **Woodcock Bitenbois**, le marchand de meubles. Vu que celui-ci a déménagé, comme on l'a vu précédemment, l'ami **Delecourt** a récupéré l'ensemble du bâtiment.



En plus, il s'est offert une superbe façade en prime sur **Main Street** :



Et un second local qui lui sert de dépôt sur **Wapiti Avenue** :



Photographe

Benjamin Lockart, le photographe, lui a connu plutôt³⁰ l'inverse, vu qu'il a dû quitter son splendide immeuble pour se relocaliser dans une baraque en bois nulle...



³⁰ « *C'est l'ami de Mickey – Non, c'est le chien de Mickey* » (La cité de la peur, un film de Alain Berbérien, avec Alain Chabat, Chantal Lauby, Dominique Farrugia, Gérard Darmon (laissez la Police faire son travail) et Jean-Pierre Bacri, 1994.

Pompes funèbres générales

Pour le sieur **Ott**, c'est l'inverse. Sa boutique s'est notablement agrandie :



Et pour ceux qui s'interrogent (légitimement) sur le mot anglais *Undertaker*, il suffit de consulter le site de **Adecco** sur les *ordonnateurs de pompes funèbres*, on y trouve ce

qui suit :

- Un ordonnateurs de pompes funèbres, appelé aussi directeur de régie de pompes funèbres, renseigne et fait des recommandations à la famille ou à la personne qui vient le consulter sur le choix de prestations funéraires.
- Il perçoit les ventes de produits, de prestations et s'assure de la conformité des commandes.
- Il ordonnance les obsèques (aménagement de la salle funéraire, mise en place des articles funéraires, coordination des intervenants culturels, civils, ...)
- Il organise les démarches administratives post-mortem (autorisation de transport, certificat de décès, ...) et contrôle les conditions d'inhumation
- Il remplit les supports administratifs relatifs à l'admission en chambre funéraire, la crémation éventuelle et l'inhumation
- Il assiste et guide la famille, les personnes, le cortège le jour des obsèques
- Il organise la cérémonie funéraire et s'assure de la conformité de son déroulement
- Il fait les opérations de manipulation et de présentation des corps (mise en bière, habillage, ...)
- Il mène éventuellement des opérations d'exhumation
- Il prend part à la définition des actions de communication et de promotion des services et prestations funéraires
- Il forme des personnels aux protocoles, aux techniques, aux gestes (cérémonie, culte, ...)
- Et enfin, il synchronise l'activité d'une équipe et dirige une structure³¹.

Le lecteur attentif aura remarqué (judicieusement) qu'il manque un paragraphe sur la tombe, son creusement, sa construction éventuelle sous forme de chapelle³², la conception et la gravure de la pierre tombale si le cas échéé, etc. Tout ceci est bien évidemment sous-traité à un marbrier funéraire.



³¹ <https://www.qapa.fr/metiers/ordonnateur-ordonnatrice-des-pompes-funebres/9866>

³² Cela s'appelle un monument funéraire, pas une chapelle, Ducon (Note de la Rédaction).

Poste de Police

Le poste de Police de **Blackwater**, bâtiment municipal s'il en est, a bénéficié dans la loi de finances de 1903, d'un poste (mort de rire) spécifique qui lui a permis d'être construit de toutes pièces sur la place de l'Hôtel de ville...



Excusez du peu.

Restaurant Blackwater

Déménagé suite à incendie, comme on l'a vu.



Juste (c'est son prénom) pour le fun, l'auteur a demandé au chat Gépété ce que pouvait signifier « 2nd & Mill ». Voici ce que celui-ci a miaulé :

« Dans le contexte du jeu vidéo Red Dead Redemption 1, l'inscription "Blackwater Restaurant 2nd & Mill" fait référence à l'emplacement fictif du restaurant dans la ville de Blackwater. Voici ce que cela signifie :

1. "2nd & Mill" : Une intersection fictive

Dans les villes américaines, il est courant de nommer les emplacements en indiquant l'intersection de deux rues.

- "2nd" désigne Second Street, une rue généralement numérotée (la deuxième rue).
- "Mill" pourrait désigner une rue nommée d'après un moulin ("mill" en anglais) ou un autre repère local. Les noms de rues comme "Mill Street" sont fréquents dans les villes qui ont une histoire liée à des industries ou à des moulins.

2. Réalisme architectural et culturel

Rockstar Games, le développeur de Red Dead Redemption, est connu pour son souci du détail et son effort pour rendre les lieux crédibles. En nommant un restaurant d'après une intersection, ils reflètent une pratique courante des petites villes ou des villes en développement dans l'Amérique du début du XX^e siècle. C'est une façon d'ajouter du réalisme à Blackwater, qui est censée être une ville en pleine expansion à l'époque du jeu.

3. Un clin d'œil au contexte historique

Si Blackwater est une ville fictive, sa conception s'inspire fortement de villes réelles des États-Unis à cette époque. L'usage de noms d'intersection comme "2nd & Mill" ancre la ville dans la réalité culturelle et historique de l'Amérique occidentale au tournant du siècle.

En résumé

"2nd & Mill" indique probablement l'intersection où se trouve le restaurant dans la ville fictive de Blackwater. Cela contribue à l'immersion dans l'univers du jeu et reflète la manière dont les lieux étaient identifiés dans les villes américaines de cette époque. »



Saloon

Outre le déplacement de l'inscription indiquant les prestations disponibles au premier étage (manque un mot sur les prostituées, mais on peut le comprendre), pas beaucoup de changements, à part le toit, la façade, la vitrine, les accès et les fenêtres.



Visite

Au rez-de-chaussée : la table de jeu, le pianiste...



Et le bar.



Page suivante, la salle de bains.



La salle de bains du Blackwater Saloon en 1911 (AFP).

Au premier étage, comme annoncé sur l'affiche murale, on trouve un salon-fumoir réservé aux messieurs, avec guéridons *Sité*, cheminée, table de jeux, cabine téléphonique et chambres (deux).



Visiblement, l'électricité est arrivée à Blackwater (mais pas les fils...)



Ambiance cosy s'il en est.



Allô Mademoiselle ? Je voudrais le 22 à Asnières³³.



Chamb'

³³ <https://www.ina.fr/ina-eclaire-actu/video/i06268515/fernand-raynaud-le-22-a-asnieres>



34



³⁴ Skipper, dans *Madagascar*, un film de Eric Darnell et Tom McGrath, 2005, avec les voix françaises de José Garcia : Alex, le lion, Anthony Kavanagh : Marty, le zèbre, Jean-Paul Rouve : Melman, la girafe, Marina Foïs : Gloria, l'hippopotame, Boris Rehlinger : King Julian XIII, le lémurien, Marc Alfos : Maurice, le conseiller de Julian, Emmanuel Garijo : Morty, le petit lémurien, Xavier Fagnon : Skipper, le manchot, Gilles Morvan : Kowalski, le manchot, Thierry Wermuth : Soldat, le manchot, Philippe Catoire : Rico, le manchot et Patrick Floersheim : Mason, le chimpanzé.

Supérette

Le père **Neely** a visiblement une boutique qui marche bien vu qu'il est devenu maintenant (aussi) approvisionneur de navires (Ship Chandler) !



Tailleur

E.H. Kretzschmar est le père de **Henry Kretzschmar** (1896-1956), grand nom du commerce de fourrure. Pendant sa captivité lors de la Première Guerre mondiale, il pratique après-guerre le basket-ball et occupe le poste de président de la Ligue de Nord de basket-ball, celui de vice-président de la FFBB et celui de sélectionneur de l'équipe de France. Il devient par ailleurs le président de l'**Olympique lillois** jusqu'en 1940 puis vice-président du **Lille Olympic Sporting Club** (LOSC) jusqu'à sa mort.



Théâtre Grand Theatre

Contrairement aux allégations totalement fausses de notre confrère et nez en moins ami le Wiki de Red Dead Redemption 2³⁵, il n'y avait certainement pas de « cinémas » en 1899 aux États-Unis, vu que celui-ci avait été inventé, on s'en souvient, par les **Frères Lumière** en France fin 1895, et qu'à cette époque, les films duraient 2 minutes et demi, contraintes de pellicule aidant. On ne voit donc pas bien comment il pourrait y avoir des « salles de cinéma » projetant des films quatre ans après aux States³⁶.



Non, le **Grand Theatre** de Blackwater était bien un théâtre, comme le montre l'affiche du programme de la semaine :



Traduction :

³⁵ https://reddead.fandom.com/fr/wiki/Th%C3%A9%C3%A2tre_Imp%C3%A9rial

³⁶ Selon nos informations, les premières salles de projection cinématographique sont apparues aux States en 1905, à New York plus précisément (Note de la Rédaction).

Charlotte Blackwood est **Clara** dans l'odyssée épique de Sir Stanley Black

Potions d'amour pour vieilles servantes

pièce pour laquelle l'acteur Vincent Dexter Grant (ci-dessous) reçut un hommage journalistique aussi fourni qu'enthousiaste de la part de Casey Ferguson, critique au Blackwater Ledger, pour son rôle de **Oscar**, le voyageur étranger désespéré.



Façade du Grand Theater en 1911.

Les nouveaux arrivés

- anthropologue
- armurier
- assureur immobilier
- bijouterie
- Brunswick Brothers
- bureau de change
- bureau de l'immigration
- cabinet juridique
- caviste
- chantier
- charbon et bois
- confiseur
- ferry
- fournitures minières
- garage
- gare
- médecin
- peintre décorateur
- quincaillerie
- transporteur de fret

Note de la Rédaction

Dans les pages suivantes, certaines zimages ont été (honteusement) pompées du site Red Dead Wiki³⁷, que ses administrateurs en soient ici remerciés³⁸.

³⁷ https://reddead.fandom.com/fr/wiki/Red_Dead_Wiki

³⁸ Note de la Rédaction. « *C'est déjà mentionné dans le corps du texte* » (Note de l'auteur).

Anthropologue

La ville a été honorée de voir venir s'installer dans ses murs le célèbre anthropologue **Harold MacDougal**, de l'université de Yale. Celui-ci s'est installé au 22 **Main Street**, juste (c'est son prénom) à côté de l'hôtel **Blackwater Hotel**.



Un article du **Blackwater Ledger** a appris à notre enquêteur que celui-ci avait fait un jour l'objet d'une agression dans la rue mais, heureusement, il s'en est sorti sans mal.

Attaque De Sauvages Á Blackwater : Le Célèbre Anthropologue Survit

Un groupe barbare composé, entre autres, d'Indiens est à l'origine d'une fusillade brutale dans les rues de Blackwater, ce qui vient confirmer que le problème des Indiens est loin d'être réglé et a même plutôt tendance à s'aggraver. La cible visée était le professeur Harold MacDougal, un éminent universitaire qui a pris un congé sabbatique à l'université de Yale afin de mener une étude sur la population indienne et de comprendre d'où vient sa résistance à la civilisation, à la culture et à la religion. Le professeur MacDougal est apparemment tombé dans une embuscade en regagnant sa chambre à l'hôtel de Blackwater et a été contraint de fuir par le toit où a éclaté la sanglante fusillade. En fin de compte, un pistolero anonyme et M. MacDougal, qui a ainsi prouvé l'utilité d'une éducation classique, sont parvenus à contenir les assaillants et à s'enfuir. Il est probable que cette bande d'odieus sauvages soit dirigée par le célèbre hors-la-loi Dutch van Der Linde. Beaucoup affirment que ce dernier, qui a disparu sans laisser de traces il y a environ 6 ans, vit désormais parmi les Indiens, ce qui permet de se demander si c'est lui qui pousse les sauvages à la révolte ou s'il est la victime d'un processus de dé-civilisation, comme la fille louve dont nous vous avons parlé l'année dernière.

Armurier

Installé au 15 **Sisika Avenue**, **Elmer Purdie** est le nouvel armurier de **Blackwater**, fier détenteur de la licence de son célèbre fusil explosif.



Démonstration du fusil explosif par notre enquêteur **Arthur Morgan** :



Assureur immobilier

Les bureaux étant fermés lors du passage de notre enquêteur, celui-ci n'a pas pu découvrir si les locaux de l'assureur immobilier qui s'est installé sur **Wapiti Avenue** à côté du garage étaient le même commerce que celui de la Maison **Newbury** qui avait pignon³⁹ sur rue au 40 **Main Street**.

Peut-être.



³⁹ « Monsieur Pignon, votre prénom à vous c'est François, c'est juste ? Hé bien lui c'est pareil, c'est Juste » (<https://www.youtube.com/watch?v=vc4mzD76zBg>).

Bijouterie

Même motif, même punition, la joaillerie de **Main Street** elle était fermée⁴⁰ lors du passage de notre enquêteur un lundi matin, donc son tenancier (ou sa tenancière) n'a pas pu être interrogé(e).

Pas gravoum, s'est-il dit, il reviendra mardi matin avec le roi, la reine et le p'tit prince pour lui serrer la pince⁴¹.



⁴⁰ Oui, depuis quelques années, nos jeunes ils croient devoir doubler les sujets dans les phrases, alors l'auteur il a voulu ici la jouer *djeun* et faire pareil... 😊

⁴¹ https://www.youtube.com/watch?v=qbACksp3_tw

Brunswick Brothers

Les **Frères Brunswick** sont des personnages de Red Dead Redemption qui possèdent un établissement inconnu à **Blackwater**, à l'angle de **Sisika Avenue** et de **Wakhanknee Drive**.

Ils n'apparaissent jamais dans le jeu mais leur nom peut être lu sur la façade du bâtiment⁴².

Selon une source anonyme qui ne souhaite pas être identifiée, leur entreprise **Brunswick Corporation**, créée en 1845, produisait des tables de billards⁴³ pour les saloons mais ils ont cessé leur activité dans le comté de West Elizabeth pour aller s'installer à Mettawa, dans l'Illinois, où ils ont développé d'autres activités complémentaires, telles les équipements de bowling, de fitness, de propulsion marine et de commerce de bateaux.



⁴² Merci le Wiki allemand : [https://reddead.fandom.com/de/wiki/Brunswick Bros.](https://reddead.fandom.com/de/wiki/Brunswick_Bros.)

⁴³ Effectivement le billard du Blackwater Saloon et celui du manoir Braithwaite portent tous deux une plaque de laiton sur laquelle est gravé : « Made by Brunswick Bros., Blackwater, WE, USA » (Note de la Rédaction). « *Complètement inventé* » (Note de l'auteur).

Bureau de change

Heu... un bureau de change.



Espace publicitaire etc. etc.

Bureau de l'immigration

Un Bureau de l'immigration a été ouvert par un certain **Felix Milner** sur **Wapiti Avenue**. Son entreprise porte le nom de **Felix Publishing and Immigration Co.**



Felix Milner (iPhone 16 Pro Force Beauté Titane)

Cabinet juridique

Après le départ de la Maison **Newbury**, un cabinet juridique s'est installé à leur place.



Une plaquette disponible sur un présentoir près de l'entrée du local est ainsi rédigée :

Avocats spécialisés en négligence médicale – pas de victoire, pas d'honoraires à payer

Tous les cas de négligence médicale acceptés par Blackwater Law peuvent être traités sur la base du principe « pas de victoire, pas d'honoraires ». Nous fournissons également des conseils initiaux gratuits pour savoir si vous pouvez avoir droit à une indemnisation pour négligence médicale . Tout ce que vous avez à faire pour savoir si vous pouvez avoir droit à une réclamation pour négligence médicale est de nous contacter pour parler à un membre de notre équipe. Notre équipe amicale vous posera des questions sur les soins médicaux médiocres que vous (ou votre proche) avez reçus et sur l'impact que cela a eu sur votre santé et votre bien-être ou sur ceux de votre proche. Étant donné que vous parlerez à un gestionnaire d'appels expérimenté dès le premier contact, nous serons rapidement en mesure de vous dire si vous pouvez avoir droit à une réclamation et un dédommagement pour négligence médicale.

Blackwater Law est un cabinet d'avocats spécialisé dans la négligence médicale et les dommages corporels. Blackwater Law est reconnu de manière indépendante comme une équipe de premier plan en matière de négligence médicale par The Legal 500, un répertoire des meilleurs cabinets d'avocats des États Unis. Notre équipe d'avocats spécialisés en négligence médicale possède une vaste expérience dans le traitement d'un large éventail de réclamations pour négligence médicale. Contactez-nous !

Caviste

John Junius est venu avec son frère pour ouvrir une boutique de caviste sur **Wapiti Avenue**.

Excellente idée.



Avec un camion loué, une patinoire transformée en entrepôt et un petit portefeuille de marques, le jeune fondateur de l'entreprise, **John Junius**, 24 ans, a commencé à travailler seul. Il prenait les commandes pendant la journée, chargeait le camion la nuit et effectuait lui-même les livraisons le lendemain. Son éthique de travail remarquable et son engagement envers un service client de qualité supérieure ont aidé l'entreprise familiale à devenir l'un des plus grands distributeurs de boissons du pays. Si au début, l'entreprise se concentrait sur la vente de spiritueux, elle s'est rapidement étendue à la catégorie émergente des vins. D'autres innovations ont eu lieu en cours de route. Junius Brothers est devenu l'un des premiers distributeurs de vins et spiritueux du pays à employer une force de vente exclusive sur place pour servir ses clients des bars et restaurants.

Chantier



Exemple de construction en ossature légère (Balloon Framing)

Caractéristiques du **Balloon Framing**:

- Apparue dans les années 1830 et popularisée vers 1850.
- Utilisation de pièces de bois standardisées (2x4 pouces, 2x6 pouces) clouées ensemble pour former une ossature légère.
- Les murs sont construits à l'horizontale en clouant les montants directement sur les poutres et les solives de plancher, puis dressés à la verticale.

Avantages :

- Matériaux moins coûteux.
- Facilité et rapidité de construction.
- Ne nécessite pas de compétences spécialisées.

Utilisation :

- Principalement dans les zones urbaines ou en développement rapide, comme Blackwater où la demande de bâtiments économiques était forte.

Charbon et bois



Le très beau cliché ci-dessus montre en gros la façade d'un nouveau commerce spécialisé en gros dans la vente en gros de charbon et de bois, combustibles plus spécialement destinés aux locomotives à vapeur qui utilisent intensément ces deux produits pour chauffer l'eau nécessaire au fonctionnement de leur moteur à vapeur **Walschaerts** (à l'époque), dont une description du principe de fonctionnement suit :

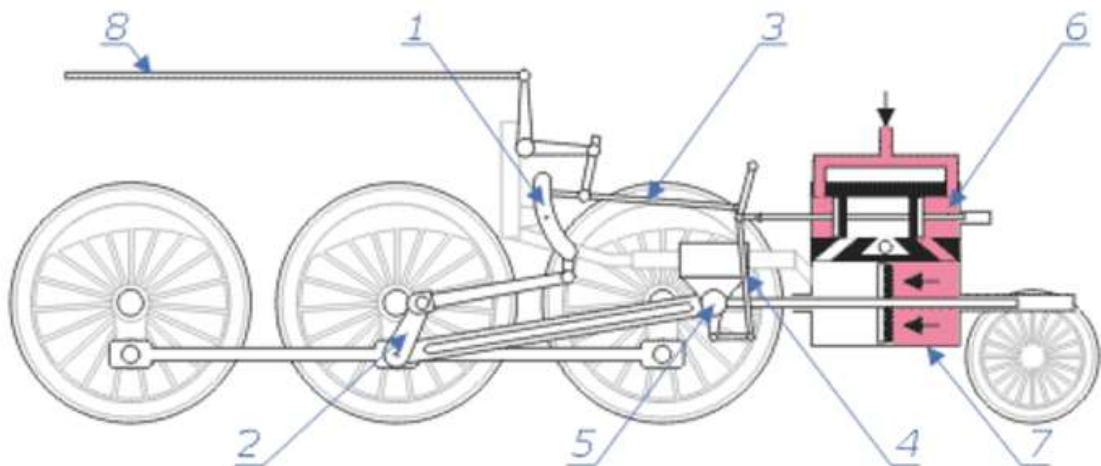

Dans la distribution Walschaerts, la vapeur est admise par le tiroir (6) dans le cylindre (7) et agit alternativement sur chacune des faces du piston.

La tige de piston actionne la bielle couplée au train de roues motrices par l'intermédiaire de la crosse articulée (5).

Les roues couplées deviennent donc toutes motrices (et heureusement, vu le poids habituellement à tracter⁴⁴).

Par l'intermédiaire de la contre-manivelle (2) calée à 90° de la manivelle motrice, une bielle fait osciller la coulisse (1) de distribution dans laquelle glisse la bielle de commande de tiroir (3).

Le déplacement de cette bielle (3), couplée au levier d'avance (4) sur la coulisse, permet de régler le décalage entre les déplacements du tiroir et ceux du piston.

On peut ainsi régler le taux d'admission du moteur et également changer le sens de rotation des roues.

De chaque côté de la locomotive, les manivelles motrices et la distribution ne sont pas en position symétrique mais sont décalées d'environ 90° pour éviter que les deux moteurs ne soient en même temps en position *fin de course*, ce qui rendrait le démarrage impossible.

L'effort de traction, soit la force moyenne développée pendant un tour de roue sur le rail, est approximativement définie pour une locomotive à vapeur par la formule :

$$t = \frac{cPd^2s}{D}$$

dans laquelle ***d*** est le diamètre du cylindre, ***s*** la longueur (course) du piston), ***P*** la pression de la chaudière, ***D*** le diamètre de la roue motrice et ***c*** un facteur généralement de 0,85, dans certains cas plus faible pour des locomotives de faible puissance.

L'effort de traction ***t*** correspond à la charge maximale pouvant être remorquée à très faible vitesse en fonction de la pente.

La puissance ainsi définie au démarrage décroît cependant avec l'accélération.

Cette formule, qui ne tient pas compte de la vitesse, a été ensuite remplacée par d'autres modes de calcul plus élaborés ou par des mesures par dynamomètre.

Cette formule montre cependant que la puissance d'une locomotive est fonction de la pression ***P*** (ou timbre) de la chaudière. Le timbre qui était de l'ordre de 0,3 à 0,4 MPa (soit approximativement de 3 à 4 fois la pression atmosphérique) pour les premières machines a progressé autour de 1 MPa (10 atmosphères) vers 1880 jusqu'à 2 MPa au XXe siècle, disons-le⁴⁵.

⁴⁴ Commentaire de l'auteur. « *L'auteur peut garder ses commentaires pour lui* » (Note de la Rédaction).

⁴⁵ Merci Wikipédia.

Confiseur



Comme le précisent les inscriptions sur la façade de ce nouveau commerçant installé en lieu et place de l'ancien poste de Police sur **Sisika Avenue**, celui-ci (le commerçant, pas le poste de Police) propose des médicaments (drugs), des merdouilles (sundries), des bombons⁴⁶ et des confiseries (confections⁴⁷).

Espace... bon, ça va, on a compris.

⁴⁶ Oui, on a écrit *Bombon* parce qu'une règle de grammaire française précise que, devant un m, un b et un p, un « n » doit être remplacé par un « m ». <https://www.academie-francaise.fr/pourquoi-m-et-non-n-devant-m-b-et-p>

⁴⁷ Oui, parce que si le mot anglais *Confection* se traduit par *confection* en français, *confections* (avec un « s ») se traduit par *confiseries*, allez savoir pourquoi...

Ferry



Comme déjà indiqué page 16 (vous n'avez pas lu soigneusement les pages précédentes), la **Lemoyne Eastern Riverboat Company** a été reprise par la **Blackwater Ferry Co.**, dirigée par l'honorable (de lapin) **Luc Jules**.

Les quatre navires à vapeur encore en activité au départ de **Blackwater**, notamment pour transporter passagers et courrier postal, sont :

- le **Calumet**, commandé paisiblement par le capitaine **William Morris** (frère du dessinateur bien connu, surnommé *Luc le chanceux*)
- le **Heartland**, commandé par **Philip Reid** (qui, selon ses dires, n'utilise ni Viagra ni Cialis)
- le **Rhodes** du capitaine **Mickael Sambrook**⁴⁸

et

- le **Van Horn**, commandé par **Robert Jones** (dont l'épouse aurait, selon une rumeur confirmée, une liaison secrète avec un certain **Billy Paul**⁴⁹).

⁴⁸ Panne d'imagination (Note de l'auteur).

⁴⁹ <https://www.youtube.com/watch?v=NYOQDnWFXyl> (Très bonne vanne ! – Note du **Guide Marcel**).

Fournitures minières



Malheureusement, l'évolution de la débauche aidant (de sagesse), la ville de **Blackwater** a vu arriver dans ses murs un établissement de joie pour filles et garçons, les seconds utilisant les premières moyennant tarif.

Pour éviter tout scandale, la façade dudit bâtiment porte l'inscription « Mining Supplies », mais le passant de passage ne s'y trompera pas vu l'appât posté devant sur le trottoir.

Pour ce qui est du (ou des) tarif(s), le Client en a souvent pour son argent vu qu'il peut rentrer chez lui avec un (ou plusieurs) petit(s) cadeau(x) :

Syphilis, gonorrhée, chlamydie, mycoplasme, trichomonase, hépatite B, herpès génital, VIH⁵⁰, papillomavirus humain, pous de pubis et gale⁵¹.

⁵⁰ Ne pas faire confiance à la Dame qui vous soutient mordicus que le virus V n'est rien (un conseil de la Rédaction).

⁵¹ <https://www.ameli.fr/assure/sante/themes/mst-ist/maladies-infections-sexuellement-transmissibles>

Garage



Heureusement, l'évolution de l'automobile aidant (de sagesse), la ville de **Blackwater** a vu arriver dans ses murs un établissement de joie pour conducteurs de tous genres, un **garage**, suite à l'introduction sur le marché américain du déplacement auto mobile de la fameuse automobile **Ford Modèle T**, produite à 16 millions d'exemplaires⁵².

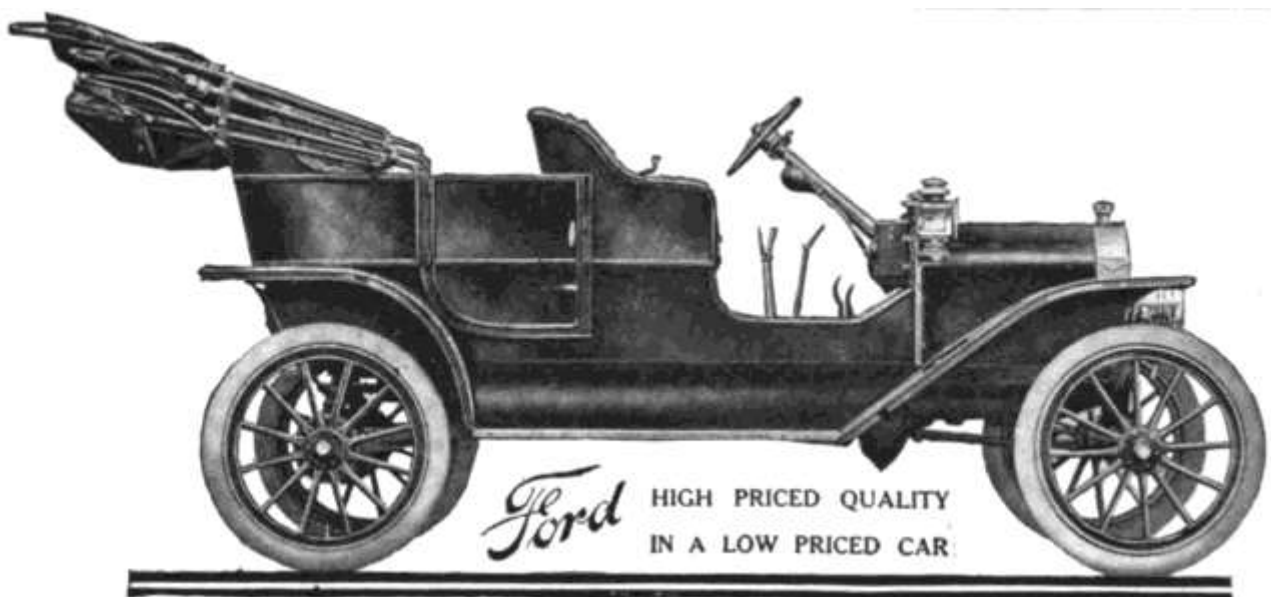

⁵² Authentique.

Gare

Comme déjà exposé page 39 et suivantes (vous suivez pas), La jonction des deux réseaux ferrés (en vert ci-dessous) a permis la création de la gare de Blackwater :



La gare de Blackwater – Aquarelle - Eugène Delacroix – 1910



La liberté guidant le peuple (avant restauration)



(après : <https://presse.louvre.fr/retour-en-salle-de-la-liberte-guidant-le-peuple-restauree>)

Médecin



Parmi les nouveaux arrivants, l'établissement **Mining Supplies** dont il a été question plus haut a justifié l'implantation d'un cabinet médical dirigé par l'honorable (de lapin) docteur **Bonafide**.

Pour la petite histoire, en 1906, **Paul Ehrlich**, un chimiste histologue allemand de l'Institut Robert Koch, qui plus tard dans sa vie fonda les sciences de la chimiothérapie et de l'immunologie, lut un article sur la découverte de **Fritz Schaudinn** sur l'origine de la maladie (*Treponema pallidum*). Il avait expérimenté pendant quelques années l'utilisation de composés d'arsenic dans le traitement de la trypanosomiase. Ehrlich commença alors à expérimenter des composés d'arsenic dans le traitement de la syphilis chez les lapins. Ses expériences ne furent pas très fructueuses car la plupart des arsenicaux qu'il avait expérimentés auparavant étaient trop toxiques, mais en 1909, lui et son assistant **Sahachiro Hata**, un bactériologiste japonais, trouvèrent finalement le succès avec le composé dioxy-diamino-arsenobenzol-dihydrochloride qu'ils appelèrent médicament « 606 ». Cela a conduit en 1910 à la fabrication de l'arsphénamine, qui est devenue plus tard connue sous le nom de **Salvarsan**, ou la « balle magique », et plus tard en 1912, la néoarsphénamine, Néo-salvarsan, ou médicament « 914 ». En 1908, Ehrlich a reçu le prix Nobel pour sa découverte⁵³.

⁵³ <https://jmvh.org/article/syphilis-its-early-history-and-treatment-until-penicillin-and-the-debate-on-its-origins/>

Peintre décorateur

La boutique de **Peintre Décorateur** sur **Main Street** à côté du chantier est en réalité un second établissement du sieur **Delacourt**, comme déjà dit, vous suivez pas.



Quincaillerie



Une quincaillerie s'est ouverte au 13 **Sisika Avenue**. L'établissement **3rd Street Hardware**, fondé en 1836 à Philadelphie (Pennsylvanie), propose des outils de toutes sortes, des luminaires, du bois de confection et des clous.



Transporteur de Fret



On en a déjà parlé pages 17, 55, 128 et 712, c'est bon, là.



Annexe 1 – Blackwater en 1911

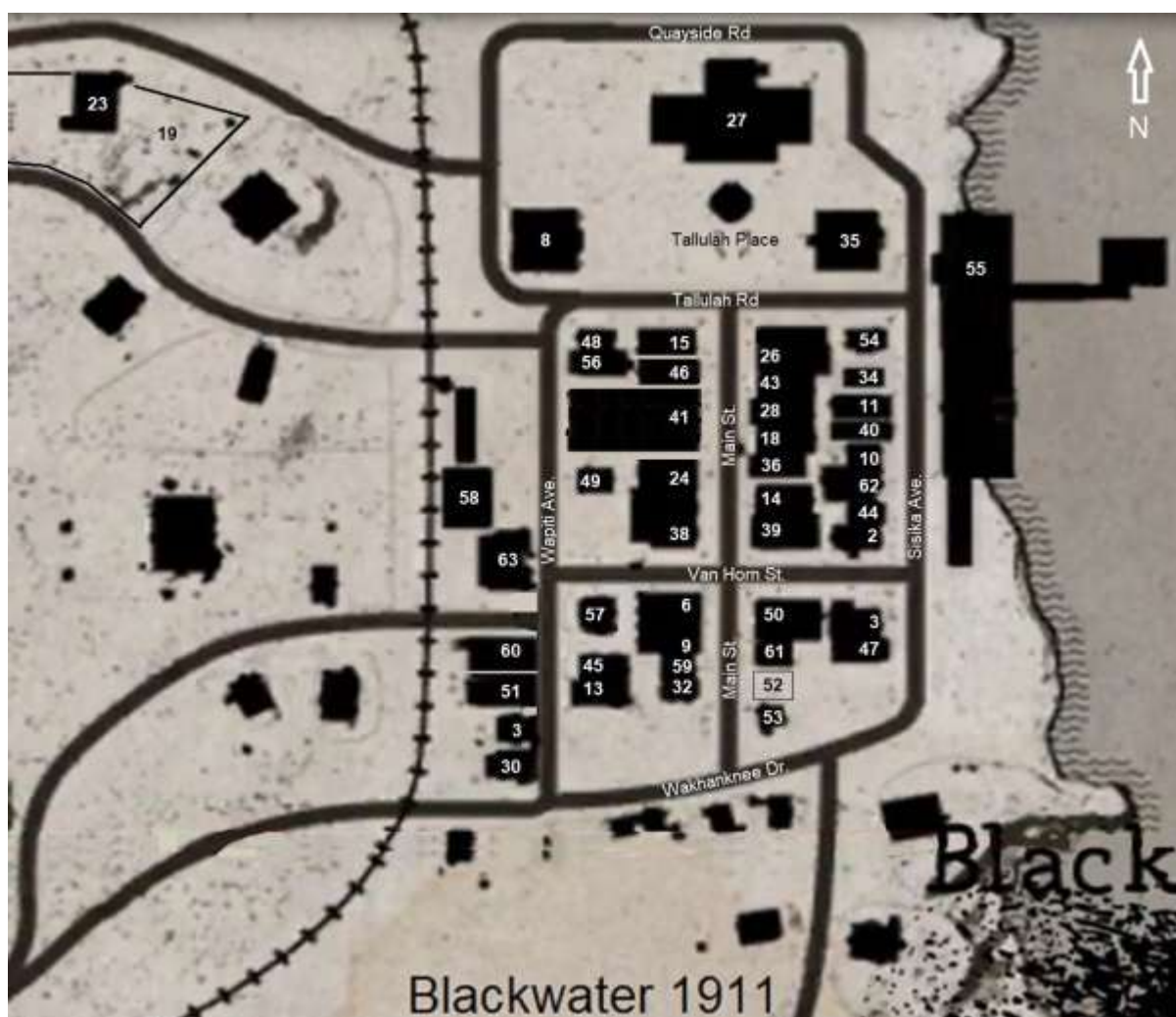

2	alimentation générale	R. J. Dutton	
3	ameublement	Edlon Woodcock	déménagé
6	auberge	Altheway Inn	
8	banque	coopérative West Elizabeth	déménagé
9	barbier	Henry Wilton	
10	blanchisserie	Sam Wah	
11	boucher	Elridge et Fils	
13	bureau de Poste et Fret	Union Freight	déménagé et Poste reprise par l'État
14	bureau de tabac	Zino Davidoff	
15	café	Silver Skillet	
18	chausurier-bottier	Elias K. Fitch & Sons	
19	cimetière		
23	église évangélique	de la Sainte Ascension	(ancienne église catholique) ☹️
24	épicerie confiserie	Mrs Wilson	fermé
26	hôtel-restaurant	Blackwater Hotel	
27	Hôtel de ville	Cooper Mini	
28	journal	Blackwater Ledger	
30	maréchal-ferrand	McCormick	
32	photographe	Benjamin P. Lockhart	
34	pompes funèbres générales	A. G. Ott	

35	poste de Police	Oswald Dumbar	déménagé
36	restaurant 1	Blackwater Restaurant	déménagé
38	saloon	Blackwater Saloon	
39	supérette	S. M. Neely	
40	tailleur	E. H. Kretzschmar	
41	théâtre Grand Theatre	Alexander Neef	
60	peintre décorateur 1	I. A. Delecourt	déménagé
43	anthropologue	Harold McDougal	parti
44	armurier		fermé
45	assureur immobilier		
46	bijouterie		
47	Brunswick Brothers		fermé (commerce inconnu)
48	bureau de change		
49	bureau de l'immigration		et annonces légales (publishing)
50	cabinet juridique		
51	caviste		
52	chantier		
53	charbon et bois		
54	confiseur		
55	ferry	Blackwater Ferry (MorningStar)	a remplacé la compagnie maritime
56	fournitures minières		
57	garage		
58	gare SFCF		
59	médecin		(physician)
61	peintre décorateur 2		
62	quincaillerie		
63	transporteur Fret		a remplacé le Fret du bureau de Poste

Annexe 2 – Blackwater en 1899

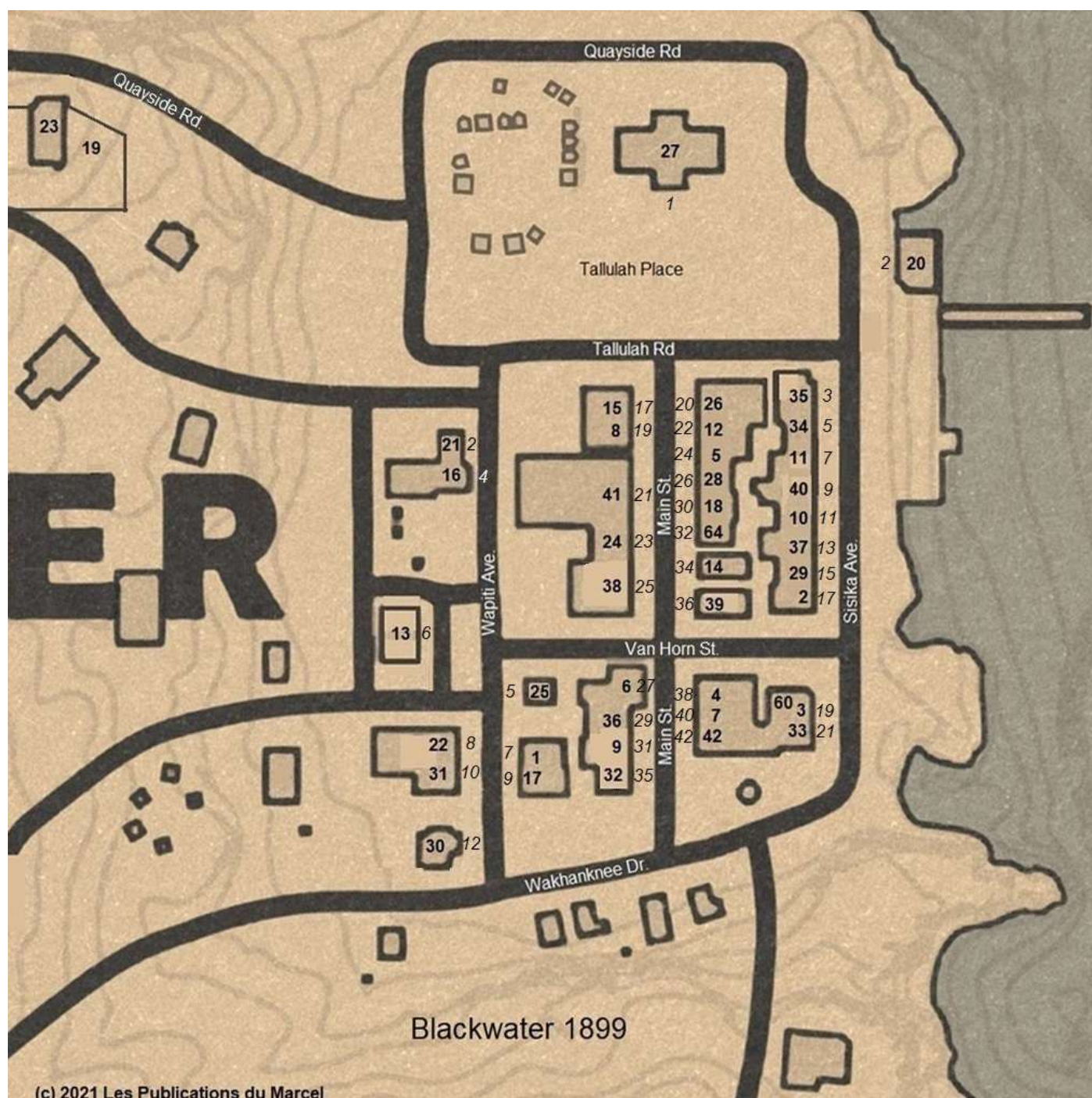

Les numéros en gras sont les indices du tableau ci-dessous, ceux en italique sont ceux des rues.

1	alimentation animale et graines	Josuah W. Tanner
2	alimentation générale	R. J. Dutton
3	ameublement	Edlon Woodcock
4	ANPE	S. D. Howell
5	architecte	Calvin F. Steele
6	auberge	Altheway Inn (C. Watson propr.)
7	avocats assureurs immobilier	Newbury
8	banque	Coopérative West Elizabeth

9 barbier	Henry Wilton
10 blanchisserie	Sam Wah
11 boucher	Elridge et Fils
12 bouquiniste	Oliver B. Mallory
13 bureau de Poste et Fret	Union Freight
14 bureau de tabac	Zino Davidoff
15 café	Silver Skillet
16 charpentier constructeur	Cakes
17 charpentier bois en gros	Victor Cooper (le frère du Maire)
18 chausseur-bottier	Elias K. Fitch & Sons
19 cimetière	(s'adresser au révérend A.G. Ott)
20 compagnie maritime	Lemoyne Eastern Riverboat
21 construction BTP	Big Mill
22 écurie	B. R. Shelton
23 église	de la Sainte Ascension
24 épicerie confiserie	Mrs Wilson
25 épicerie en gros	Pike Brothers
26 hôtel-restaurant	Blackwater Hotel
27 Hôtel de ville	Cooper Mini
28 journal	Blackwater Ledger (A. H. McInlay propr.)
29 lampiste	J. W. Beard
30 maréchal-ferrand	McCormick
31 peintre en véhicules	B. R. Shelton
32 photographe	Benjamin P. Lockhart
33 poissonnier	M. Stern
34 pompes funèbres générales	A. G. Ott
35 poste de Police	Oswald Dumbar
36 restaurant 1	Blackwater Restaurant (Joseph Scranton pr.)
37 restaurant 2	Flat Iron (S. F. Mack propr.)
38 saloon	Blackwater Saloon
39 supérette	S. M. Neely
40 tailleur	E. H. Kretzschmar
41 théâtre Grand Theatre	Alexander Neef
42 théâtre Imperial Theatre	Roger Planchon
60 peintre décorateur	I. A. Delecourt
64 chirurgien	inconnu (local à louer)

